

**GRUPO
AZERO**



PROCESOS METÁLICOS

Fabricantes de los siguientes productos.

Indice

- 1** -TABLA DE CALIBRES, PESOS Y MEDIDAS
-ROLLOS DE 2, 3 Y 4 (PIES) DE ANCHO

- 2** -LAMINA LISA EN HOJAS DE 2, 3 Y 4 (PIES) DE ANCHO
-SLITER Y DESBASTADO DE ROLLOS DE 2, 3 Y 4 (PIES) DE ANCHO

- 3** -DOBLES Y CORTE DE LÁMINA
-LAMINA ACANALADA

- 4** -LAMINA ACANALADA -PR 72 - PR-101 - PO 30

- 5** -P-104
-PRN-100/35
-CANALONES, ESQUINEROS Y REMATES SOBRE DISEÑO
-DOBLES Y CORTE DE LAMINA

- 6** -CUMBRERA
-CANALON

- 7** -CABALLETE DENTADO
-CABALLETE LISO

- 8** -CURVAS DE LAMINA PARA FACHADA
-LAMINA ACANALADA TIPO TEJA COLOR ROJO
-CUMBRERA TIPO TEJA

- 9** -LAMINA ESTRUCTURAL ARCO AUTO-SOPORTABLE
-LAMINA ESTRUCTURAL ENGARGOLABLE P097

- 10** -LAMINA PR-104 CON AISLANTE FOAMING DE 3/4 DE GRUESO
-LAMINA DE ACRILICO MARCA STABILIT

- 11** -LAMINA LOSACERO SECC-P3
-LAMINA LOSACERO SECC-P4

- 12** -PIJA AUTOROSCABLE
-PERNO PARA LOSACERO
-MALLA RIGIDA
-REJILLA LUVER

- 13** -TABLERO ONDULADO

- 14** -POLIN MONTEN
-TIRA PARA CORTINA

- 15** -CORTE DE PLACA A LA MEDIDA
-CUADRADOS TORCIDOS
-SOLDADURA SUPER CH

- 16** -PRODUCTOS ADICIONALES

Calibres, pesos y medida

Lámina en rollo y hojas

Calibre	Pulgadas	Milímetros	Tolerancia en pulgadas	Kilogramos por metro linea l		
				2'	3'	4'
14 0	.0762	1.94 0	.006		13.86	18.48
16 0	.0613	1.56 0	.005		11.15	14.87
18 0	.0493	1.25 0	.004		8.97 1	1.95
20 0	.0374	0.95 0	.003		6.80 9	.06
22 0	.0314	0.800	.0033	.80	5.70 7	.60
24 0	.0229	0.58 0	.0022	.71	4.06 5	.42
26 0	.0194	0.49 0	.0022	.34	3.52 4	.69
28 0	.0164	0.42 0	.002		2.97 3	.96
30 0	.0135	0.34 0	.002		2.44	
32 0	.0112	0.28 0	.0015	2	.02	

ROLLOS DE 2, 3 Y 4 (PIES) DE ANCHO

- **Galvanizado**
- **Zintro alum**
- **Pintado**
- **Cal: 14,16,18,20,22,24,26,28,30,32**

Lámina en rollo 2'
Calibre 22, 24 y 26

Lámina en rollo 3'
Calibre del 14 - 32

Lámina en rollo 4'
Calibre del 14- 28

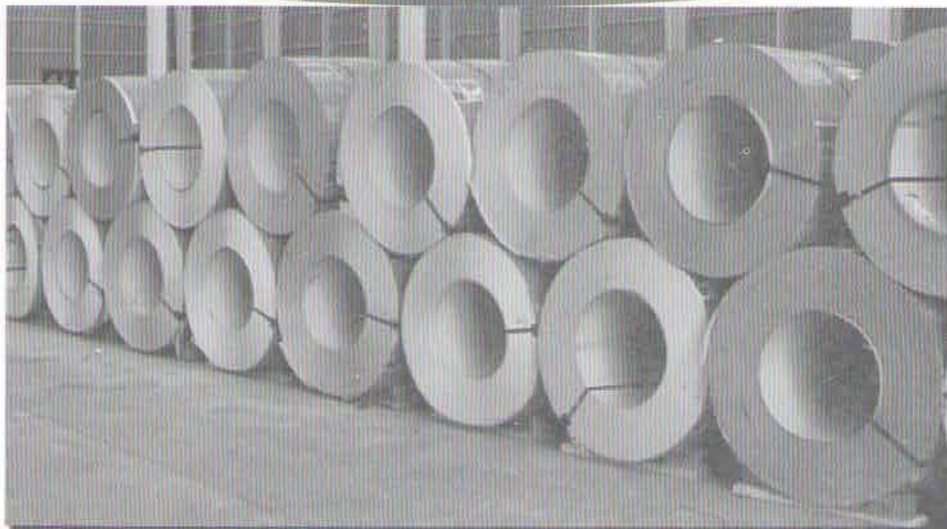

LAMINA LISA EN HOJAS DE 2, 3 Y 4 (PIES) DE ANCHO

- Galvanizada
- Zintro alum
- Pintada
- Cal: 14' al 32'
- Medidas comerciales 3 X 6', 3 X 8', 3 X 10', 4 X 8', 4 X 10'

**También se fabrica en largo especial*

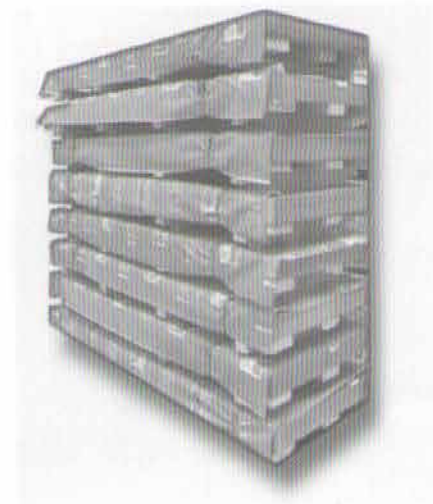

SLITTER Y DESBASTADO DE ROLLOS DE 2, 3 Y 4 (PIES) DE ANCHO

- Galvanizado
- Zintro alum
- Pintado
- Sliter cintas a medida de cal- 18 a 32
- Desbastado de cal- 14 a 32

(Reducción de rollos)

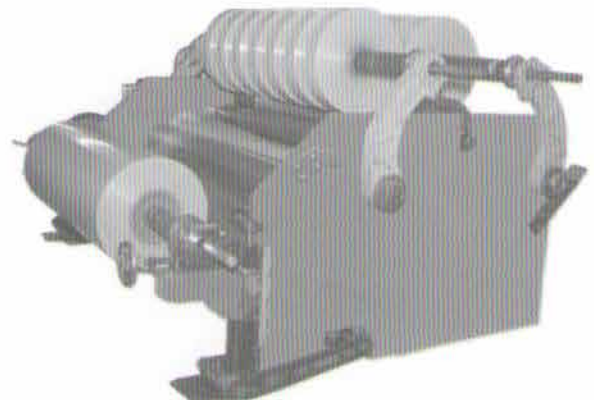

DOBLES Y CORTE DE LÁMINA

- Dobles cal- 16 al 32

- Corte cal- 10 al 32



LAMINA ACANALADA

- Galvanizada

- Zintro alum

- Pintada

**Toda lámina acanalada se puede fabricar a largo especial.*



LÁMINA ACANALADA PR-72

- **Medidas comerciales:**

Cal- 26 en, 1.83, 2.44, 3.05, 3.66, 4.27, 4.88, 5.00, 5.50, 6.10, 7.32 mts de largo.

- **Otros calibres: 20, 22, 24, 26, 28, 30 y 32.**

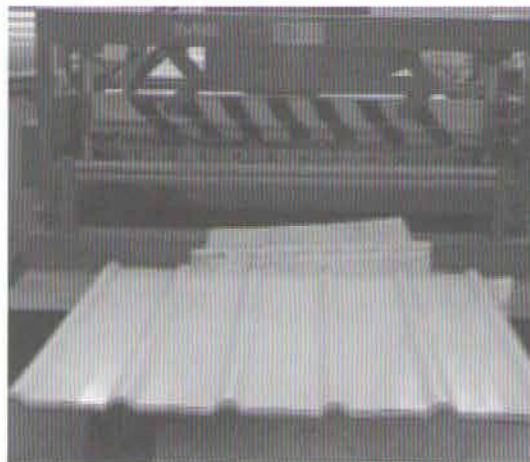

LÁMINA ACANALADA PR-101

- **Medidas comerciales; cal- 26 en, 1.83, 2.44, 3.05, 3.66, 4.27, 4.88, 5.00, 5.50, 6.10 y 7.32 mts de largo**

- **Otros calibres; cal- 20, 22, 24, 26 y 28**

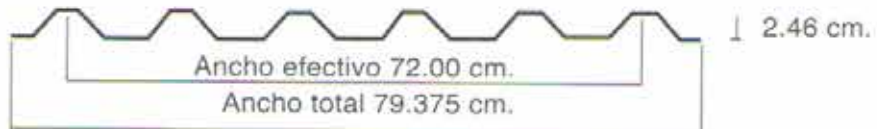

LÁMINA ACANALADA PO-30

- **Galvanizada**

- **Zintro alum**

- **Pintada**

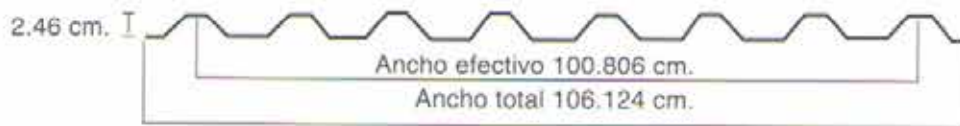
- **Medidas comerciales: cal- 30 en, 1.83, 2.44, 3.05, 3.66 mts de largo.**

- **Otros calibres: Cal- 18, 20, 22, 26, 28, 30 y 32**



LÁMINA ACANALADA PR-104

- Lámina fabricada a medida.

En calibres ; 24, 26 y 28

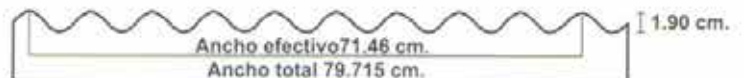

LÁMINA ACANALADA PRN-100/35

- Lámina fabricada sobre medida

En calibres ; 24, 26 y 28

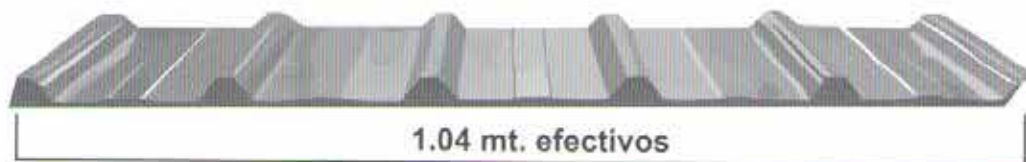
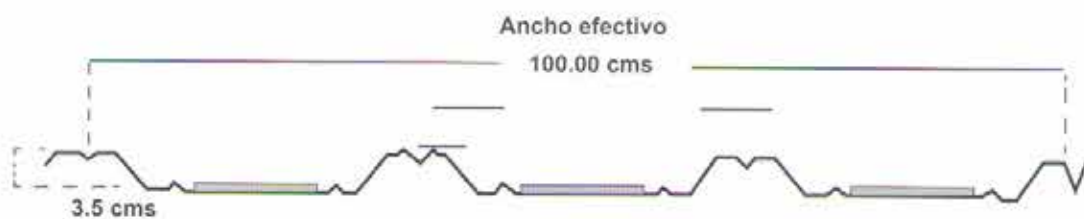

CANALONES, ESQUINEROS Y REMATES SOBRE DISEÑO

Solicite cotización a nuestro departamento de ventas

DOBLES Y CORTE DE LAMINA

Solicite cotización a nuestro departamento de ventas

CUMBRERA

- Galvanizada
- Zintro alum
- Pintada
- Calibre comercial 26
- Perfil PR-72, PR-101, P-104
- Otros calibres 24 y 28

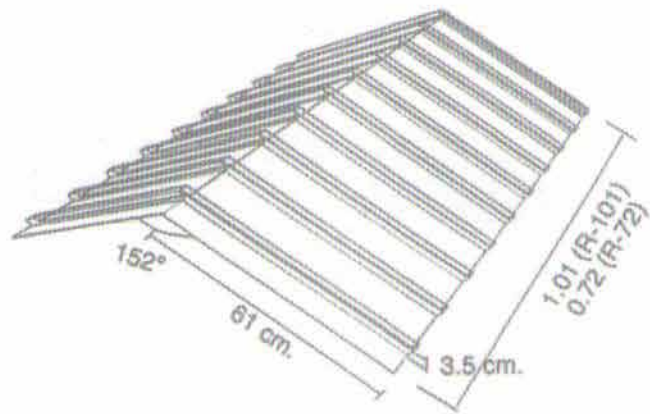

Especificaciones para cumbrera

Tipo de acanalado	Medidas lam. Lisa			Ancho efectivo
	Cal.	Ancho(mts)	Largo(mts)	
PR-72	26	0.915	1.20	0.72
PR-101	26	1.22	1.20	1.01
PR-104	26	1.22	1.20	1.04

CANALON

- Galvanizado
- Zintro alum
- Pintado
- Medidas comerciales; calibre 26 en 4", 6", 8", 10" de 3.05 mts
- Otros calibres: 24 y 28

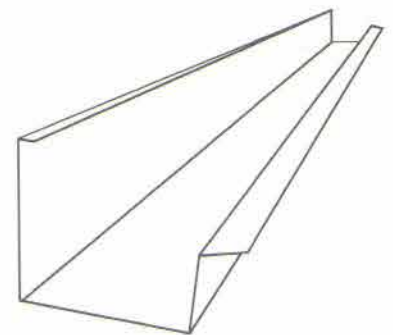

CABALLETE DENTADO

- Galvanizado
- Zintro alum
- Pintado
- Medida comercial; cal 26 en 3.05 ml
- Otros calibres: 24 y 28

**Fabricación de largos especiales.*

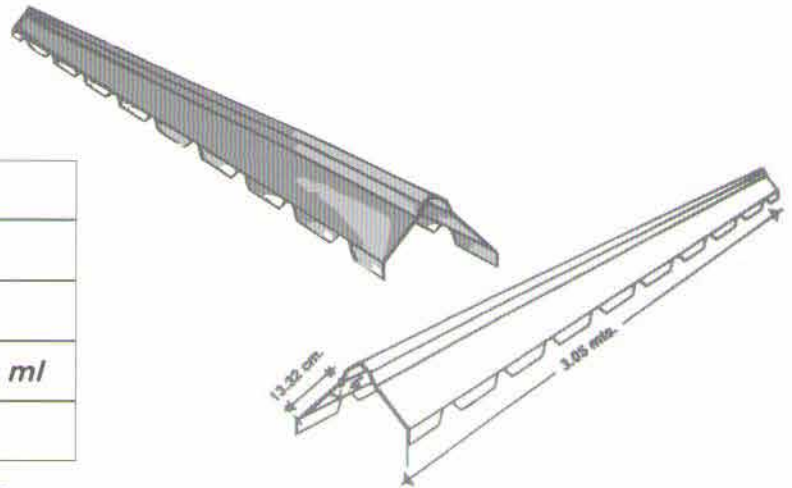

Especificaciones de caballete dentado				
Tipo de acanalado	Medidas de lam. Lisa			Largo efectivo
	Cal	Ancho(mts)	Largo(mts)	
PR-72 Y PR-101	26	0.45	3.05	2.88

CABALLETE LISO

- Galvanizado
- Zintro alum
- Pintado
- Medida comercial de 3.05 ml cal- 26
- Otros calibres: 24 y 28

**Fabricacion de largos especiales.*

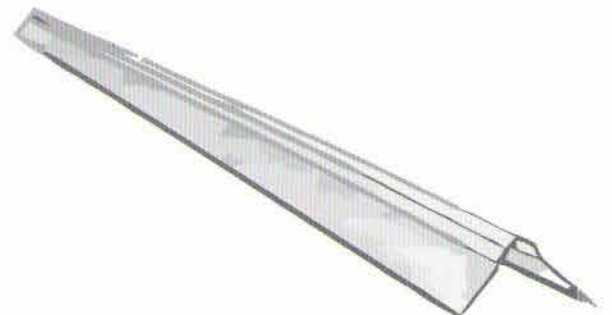

Especificaciones de caballete dentado				
Tipo de acanalado	Medidas de lam. Lisa			Largo efectivo
	Cal	Ancho(mts)	Largo(mts)	
PR-72 Y PR-101 (Universal)	26	0.45	3.05	2.88

CURVAS DE LÁMINA PARA FACHADA

- Galvanizada
- Zintro alum
- Pintada
- En perfil PR-104, PR-72 Y PR-101
- En cal- 24, 26 y 28

**Fabricacion sobre medida especial*



LÁMINA ACANALADA TIPO TEJA COLOR ROJO

- Cal- 26
- Teja color rojo ambos lados

**Fabricamos largos especiales*

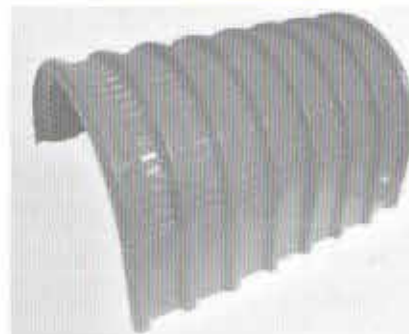
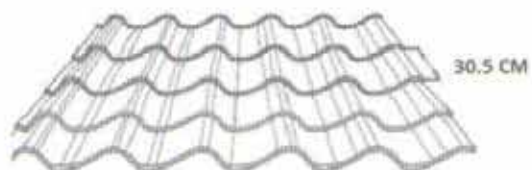
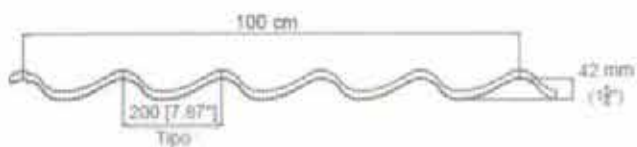
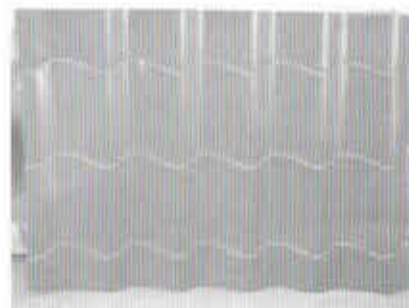

CUMBRERA TIPO TEJA

- Cal- 26 de 60 cm
- Color rojo ambos lados



LÁMINA ESTRUCTURAL ARCO AUTO-SOPORTABLE

- Galvanizada
- Zintro alum
- Pintada
- De 15 a 35 ml, en calibres 18, 20, 22 y 24 en 3 (pies)

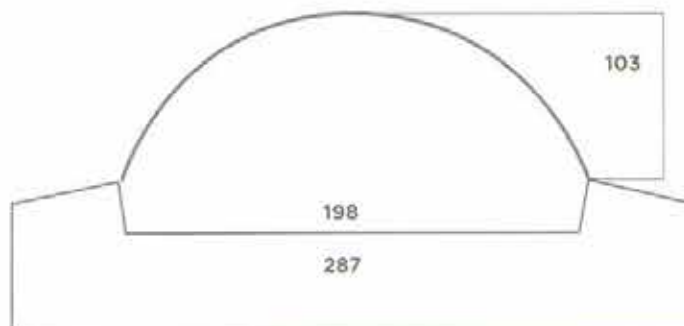
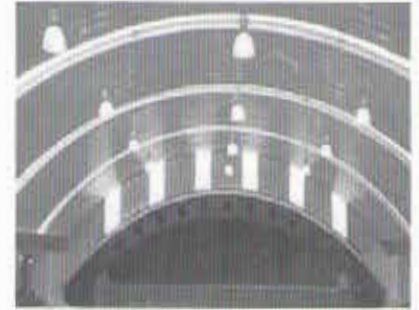

Calibres	Espesor en mm	.915 mt 3" ancho kg X mt
18	1.25	8.97
20	0.95	6.80
22	0.80	5.70
24	0.58	4.06

Rango de calibres

Claro(mts)	Calibres	Espesor mm
Hasta 20.00	24	0.58
20.50 a 25.00	22	0.806
25.50 a 30.50	20	0.95
30.50 a 35.00	18	1.25



LÁMINA ESTRUCTURAL ENGARGOLABLE P097

- Galvanizada
- Zintro alum
- Pintada
- En calibres- 24, 26 y 28

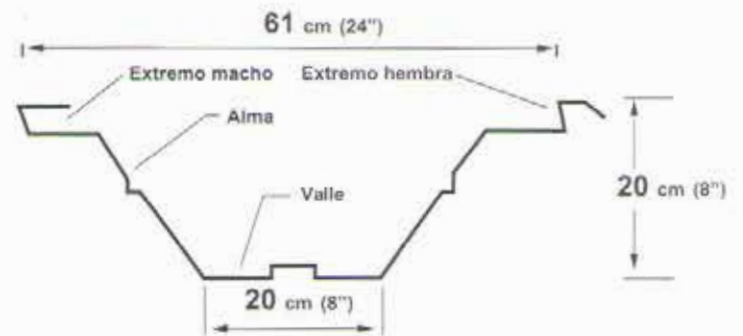

*Esta lamina tambien se puede curvar o combar.

*Se fabrica a largos especiales.

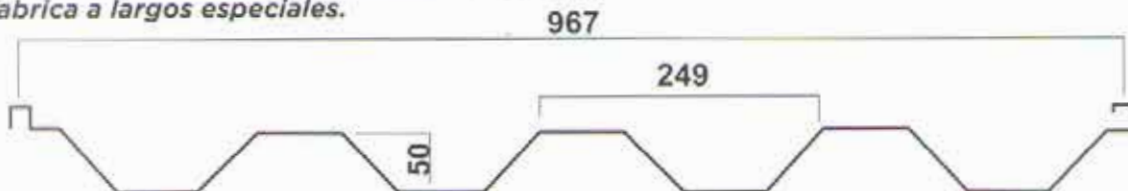

LAMINA PR-104 CON AISLANTE FOAMING DE 3/4 DE GRUESO

- Galvanizado
- Zintro alum
- Pintado
- Cubierta interior en carton retardable al fuego
- En calibres- 24, 26 y 28
- Capa de 3/4 de foaming aislante

**Se fabrica a medidas especiales.*

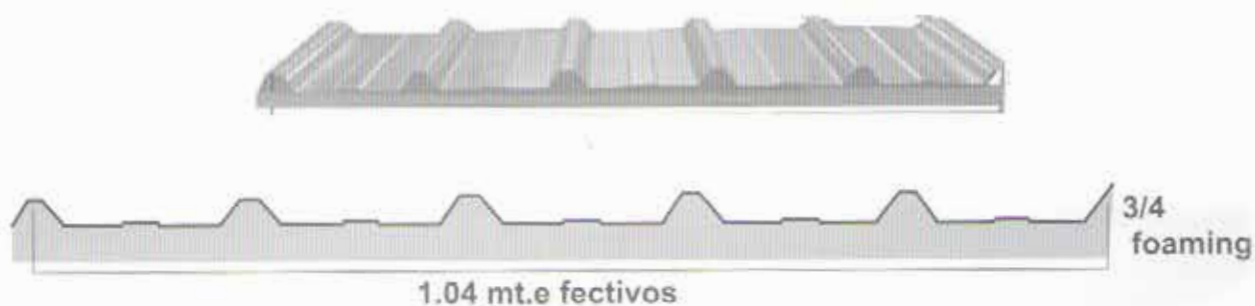

LAMINA DE ACRILICO MARCA STABILIT

- Para todos los tipos de lamina acanalada
- Color blanco lechoso
- Largos especiales
- Medidas comerciales;

**PR72, 1.83, 2.44, 3.05, 3.66, 4.27, 4.88, 5.00, 5.50, 6.10, 7.32 Mts*

**PR101, 1.83, 2.44, 3.05, 3.66, 4.27, 4.88, 5.00, 5.50, 6.10, 7.32 Mts*



LAMINA LOSACERO

LAMINA LOSACERO SECC-P3

- Galvanizada
- Zintro alum
- Pintada
- Calibre; 18, 20, 22 y 24
- Medida comercial; 6 m

Calibre	Pesos kg teóricos (m)
18	11.95
20	9.06
22	7.60
24	5.42

**Se fabrica a largos especiales*

**Para estos productos es necesario checar apuntamientos y seguir la norma de instalacion.*



LAMINA LOSACERO SECC-P4

- Galvanizada
- Zintro alum
- Pintada
- Calibre; 18, 20, 22 y 24
- Medidas comerciales; 6 y 8 m

Calibre	Pesos kg teóricos (m)
18	11.95
20	9.06
22	7.60
24	5.42

**Se fabrica a medida especial*

**Para este producto es necesario checar apuntamientos y seguir la norma de instalacion.*



PRODUCTOS DE FIJACION

PIJA AUTOROSCABLE

- De 1/4" x 3/4" , 1/4" X 1" Galvanizada



PERNO PARA LOSACERO

- Perno 3/4 X 4"

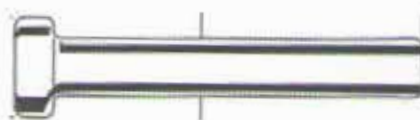

MALLAS

MALLA RIGIDA

- Malla rigida galvanizada en calibres; 10, 12 y 14
- Cuadro de 25 mm, 38 mm, 52 mm
- Rollos de 1 M X 10 M

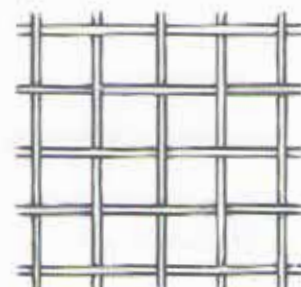

PRODUCTOS DE LAMINA NEGRA Y PLACA

REJILLA LUVER

- Medida comercial para PTR 1 1/2 X 3.05 ML cal/18

*Se fabrica a largo especial



Medida	Calibre	Kg/pza
3.05 m	18	3.100

Usos:

- Cuartos de maquinas
- Plantas de luz
- Industrias en general



TABLERO ONDULADO

MEDIDAS COMERCIALES

Lamina de tablero (Calibre 20)				
Medida m	Pies	Kg/hoja	Kg X MtL 3'	Kg X MtL 4'
0.82 X 0.92	3 X 3	6.24	6.80	9.06
0.82 X 1.22	3 X 4	8.32		
0.82 X 1.82	3 X 6	12.48		
0.82 X 2.00	3 X 6 1/2	13.52		
0.82 X 2.10	3 X 7	14.56		
0.82 X 2.44	3 X 8	16.64		
0.82 X 3.05	3 X 10	20.8		
1.09 X 0.92	4 X 3	8.34		
1.09 X 1.22	4 X 4	11.12		
1.09 X 1.82	4 X 6	16.68		
1.09 X 2.00	4 X 6 1/2	18.07		
1.09 X 2.10	4 X 7	19.46		
1.09 X 2.44	4 X 8	22.24		
1.09 X 3.05	4 X 10	27.8		

**Se fabrica a largos especiales*

**Tablero ondulado, negro y galvanizado.*

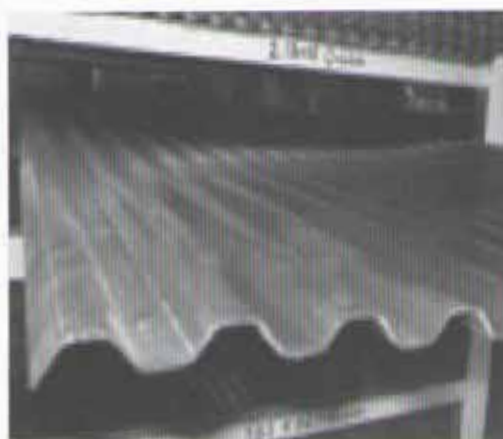

POLIN MONTEN

- De 4" y 6"
- Medida comercial 4" X 6 ML y 6" X 6 ML en calibres 12 y 14
- En calibres; 12 y 14

NOMENCLATURA			LARGO DE TRAMO	KILOS X METRO	KILOS X TRAMO	PATIN
4	MT	12	6.00	4.64	27.84	2"
4	MT	14	6.00	3.19	19.14	2"
6	MT	12	6.00	5.59	33.54	2"
6	MT	14	6.00	3.92	23.52	2"

**Se fabrica a largos especiales.*

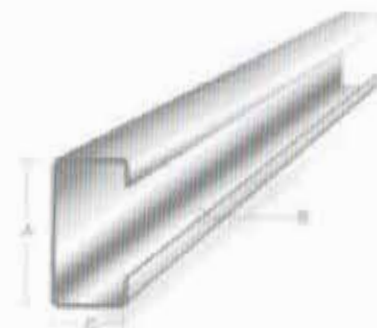

TIRA PARA CORTINA

- Negra y galvanizada
- Cal- 24

**Se fabrica a largos especiales.*

MEDIDAS COMERCIALES		
Tira de cortina, Negra y galvanizada, Cal- 24		
Largo de la tira m.	Kg. Por tira	Kg, por Mtl.
2.05	1.480	.72 kg
2.55	1.913	
3.05	2.600	
3.55	3.000	
3.66	3.100	
4.05	3.300	
4.55	3.600	
5.05	4.000	
5.55	4.300	
6.10	5.000	



CORTE DE PLACA A LA MEDIDA

- | |
|--|
| - Corte con cizalla hasta 3/8 X 6 ML MAX |
| - Corte con pantografo |
| - Corte con tortuga |
| - Dobles hasta 16" en lamina |
| - Corte hasta 10" en lamina |
| - Cortes de figuras y sobre diseño |



PRODUCTOS DE ACERO

CUADRADOS TORCIDOS

- | |
|---|
| - Cuadrado torcido de 3/8 - kg/pza --- 4.35 kg |
| - Cuadrado torcido de 1/2- kg/pza --- 7.73 kg |
| - Cuadrado torcido de 5/8 - kg/pza --- 12.07 kg |



SOLDADURAS

SOLDADURA SUPER CH

- | |
|-------------------|
| - 6013 1/8 |
| - 7018 1/8 y 5/32 |

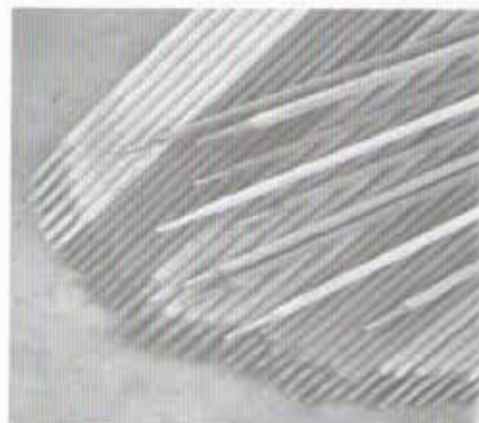

Distribuidores de los siguientes productos.

Perfiles

- Angulos
- Acanalados
- Canal U
- Cuadrados
- Monten
- Pintados
- Polin estructural
- P.T.R. Estructural
- Redondos
- Soleras
- Tubular martillado
- Tubular Prolamsa
- Tubular galvanizado
- Viga IPS
- Viga IPR
- Zintro

Placa

- Placa A.36 3/16 a 2 1/2
- Placa antiderrapante

Tubería

- Con rosca C-40
- Decorado
- Galvanizado
- Industrial
- Mecánico
- Negro C-40
- Poste galvanizado
- Tubos 5" a 30"
- Tubo C-30

Material para construcción

- Alambre galvanizado
- Alambrón
- Clavo
- Malla soldada
- Varilla corrugada

Equipo de seguridad

- Boquillas
- Carretas
- Casco
- Guantes
- Lentes de seguridad
- Zapatos, botas, etc.

Telas y mallas

- Alambre de puas
- Criba
- Malla ganadera
- Metal desplegado
- Mosquitero
- Reja acero
- Tela avícola
- Tela ciclón
- Tela gallinera

Láminas

- Antiderrapante
- Negra
- Poliéster

Herramientas

Línea completa en:

- Austromex
- Bosch (eléctricas)
- Truper
- Urrea

Cable

- De acero
- Lazos de Henequén
- Lazos de polopropileno
- Rafia
- Yale

Chapas y Herrajes

- Bisagras
- Cadenas
- Candados
- Lock
- Phillips
- Rodajas

Ferretería

- Herrajes
- Pintura
- Puntas y forjas
- Surtido total (desde un clavo hasta máquinas soldadoras)

Entrega a domicilio.

PRODUCTOS RECUBIERTOS

Nuestra empresa presenta el catálogo de productos que fabricamos. Nuestros productos son procesados con materia prima de primera calidad y nos ponemos a sus ordenes para cualquier información o cotización que necesite.

Atentamente

Depto. De Ventas

Calibres, pesos y medidas

Lámina en rollo y hojas

Calibre	Pulgadas	Milímetros	Tolerancia en pulgadas	Kilogramos por metro lineal		
				2'	3'	4'
14	0.0762	1.94	0.006		13.86	18.48
16	0.0613	1.56	0.005		11.15	14.87
18	0.0493	1.25	0.004		8.97	11.95
20	0.0374	0.95	0.003		6.80	9.06
22	0.0314	0.80	0.003	3.80	5.70	7.60
24	0.0229	0.58	0.002	2.71	4.06	5.42
26	0.0194	0.49	0.002	2.34	3.52	4.69
28	0.0164	0.42	0.002		2.97	3.96
30	0.0135	0.34	0.002		2.44	
32	0.0112	0.28	0.0015		2.02	

GRUPO AZERO

FERRETERA PRADO

Av Central No. 47
Col. San Juan Bosco
San Juan del Río, Qro. C.P. 76805
gerentedeventas@ferreteraprado.com
T. (427) 272 1093 / 272 3399

COMPAÑÍA FERRETERA PRADO

Av. Constituyentes No. 34
Col. Valle de Oro
San Juan del Río, Qro. C.P. 76800
ventas@ferreteraprado.com
T. (427) 272 6157 / 272 8585

FERRETERA PRADO HERRAMIENTAS

Puerto de Veracruz No. 110
Rancho de en Medio
San Juan del Río, Qro. C.P. 76842
herramientas@ferrereraprado.com
T. (427) 268 4544 / 268 4577

FERRETERÍA Y ACEROS DE QUERÉTARO

Carretera Campo Militar No. 4
Col. San Antonio de la Punta
Querétaro, Querétaro. C.P. 76135
T. (442) 215 7507 al 10

FERRETERÍA Y ACEROS DE CELAYA

Bld. Adolfo López Mateos
No. 1556 Pte., Col. Rosalinda.
Celaya, Guanajuato. C.P. 38060
T. (461) 615 2389 / 90, 91 y 92

FERRETERÍA Y ACEROS DE IRAPUATO

C. Gustavo Díaz Ordaz No. 6
Col. Las Delicias
Irapuato, Guanajuato. C.P. 36680
T. (462) 627 5982 / 693 1218 /
627 8035

FERRETERÍA Y ACEROS 2000

Mezquital No. 3, Col. San Pablo
Querétaro, Querétaro. C.P. 76130
T. (442) 217 4621 / 195 7226 y 27

SUC. LA NORIA.
Cataratas No. 18, Parque Ind. La Noria,
Querétaro, Qro.
T. (442) 277 4692 / 277 4693

PERFILES Y FERRETERÍA MIXCOAC

Tiziano No. 68,
Col. Alfonso XIII
México, DF, C.P. 01460
T. (55) 5664 3667 / 5593 7768